



### Performances

Capacité de charge	3'000 kg
Hauteur d'élévation (I)	4.40 m

### Fourches

Longueur	1.25 m
Epaisseur x largeur	0.05 x 0.10 m
Levée libre	1.60 m
Ecartement max. des fourches ext.	1.00 m
Ecartement hydraulique	Non

### Dimensions

Largeur x longueur (B)	1.20 x 3.65 m
Hauteur mât replié (D)	2.20 m
Hauteur mât déployé (E)	5.01 m



Empattement (F)	1.55 m
Garde au sol (G)	0.10 m
Rayon de giration	2.00 m
Poids propre	5'201 kg

### Motorisation

Electrique	Batterie
Chargeur externe	400 V / 32 A

### Options

Rallonges de fourches	Non
Déplacement latéral	Oui

### Permis

Formation cariste	R1
-------------------	----

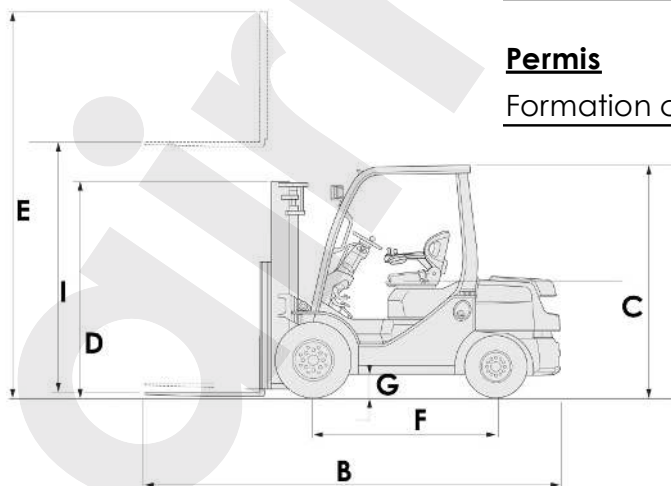

Hauteur élévation		Capacité de charge		
4350	3000	2850	2550	1650
		3000	2550	1650
		↓	↓	↓
		↑	↑	↑
		500	600	1000
		Distance du tablier		